

Bedienungsanleitung

(D, A)

Digitaler  
AnsageManager

**tiptel 560**

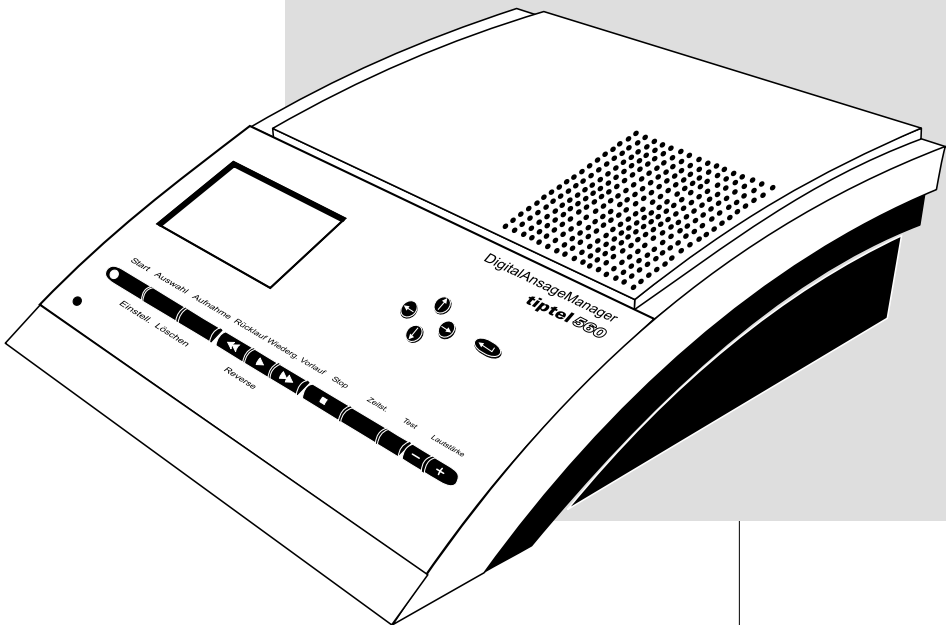

**tiptel**

# Inhaltsverzeichnis

<b>Schaubild</b> .....	3
<b>Einleitung</b> .....	4
<b>Inbetriebnahme</b>	
Lieferumfang .....	5
Wandmontage .....	5
Anschluss .....	5-6
Auslieferungszustand .....	7
Funkuhr .....	7
<b>Einstellungen</b>	
Landessprache .....	8
Einstellmöglichkeiten .....	8
Einstellmenü .....	9
Kontrast .....	9
<b>Ansagen und Musik aufnehmen</b> .....	10-11
<b>Auswahl der Ansagen</b> .....	12
Löschen .....	13
<b>Test der ausgewählten Ansage(n)</b> .....	13
<b>Start und Stopp der Ansage(n)</b> .....	13
<b>Zeitsteuerung der Ansagen</b>	
Allgemeines .....	14
Einstellmöglichkeiten .....	14
Zeitsteuerung einstellen .....	14-15
Beispiele für die Zeitsteuerung .....	16
Ein-/Ausschalten der Zeitsteuerung .....	17
<b>Steuerung über externe Signale</b> .....	18
<b>Technische Daten</b> .....	19
<b>Gewährleistung</b> .....	20-21
<b>Index</b> .....	22
<b>Kurzbedienungsanleitung</b> .....	24-26

# Schaubild

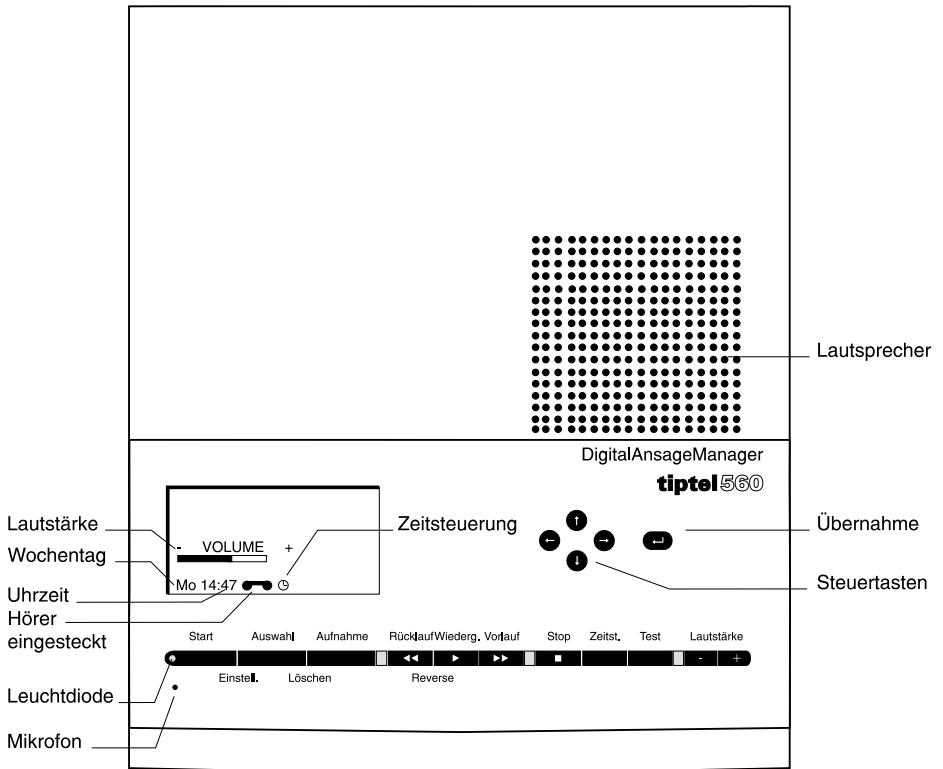

## Einleitung

Ihr tiptel 560 ist ein universelles, intelligentes Ansagegerät und wurde hauptsächlich für den Betrieb in Nebenstellenanlagen konzipiert.

Aber auch andere Anwendungen wie z. B. individuelle Werbedurchsagen in Kaufhäusern sind möglich.

### **Ihr tiptel 560 bietet Ihnen:**

- 6 fest eingebaute Ansagetexte ("Bitte warten, Sie werden verbunden") in den Sprachen deutsch, englisch, französisch, italienisch, spanisch und holländisch
- 1 fest eingebautes Musikstück
- 4 individuell aufnehmbare Ansagen
- 1 individuell aufnehmbarer Musikspeicher
- die Möglichkeit externe Musik, z. B. von einem CD-Player mit den Ansagen zu mixen
- eine Zeitsteuerung der Ansagen nach Uhrzeit und Wochentag

Die Ansagen werden digital mit neuester Flash-Technologie gespeichert und unterliegen damit keinem mechanischem Verschleiß. Selbst bei Netzausfall bleiben die Aufnahmen jahrelang erhalten. Die Wiedergabe erfolgt endlos, die Musik wird automatisch vor und nach der Ansage aus- bzw. eingeblendet.

Die individuelle Wiedergabe läßt sich über externe Kontakte ein-, aus- oder umschalten. Die Ansagen können auch über den Hörer oder das eingebaute Mikrofon aufgenommen werden.

# Inbetriebnahme

## Lieferumfang

Ihr tiptel 560 wird mit folgendem Zubehör ausgeliefert:

- |                                 |                       |
|---------------------------------|-----------------------|
| 1 Steckernetzteil 16V/300mA (1) | 2 Anschlusskabel (4)  |
| 1 Telefonhörer (2)              | 2 Überspielkabel (5)  |
| 2 Anschlussdosen (3)            | 1 Bedienungsanleitung |

## Wandmontage

Bringen Sie zwei Schrauben waagrecht im Abstand von 171 mm an der Wand an.

Der Schraubenschaft sollte ca. 7 mm aus der Wand hervorragen. Hängen Sie nun Ihren tiptel 560 in die beiden Schraubenhalterungen auf der Geräterückseite.

## Anschluss

Der Anschluss Ihres tiptel 560 an eine TK-Anlage sollte nur vom Fachpersonal Ihrer Telefonbaufirma durchgeführt werden.

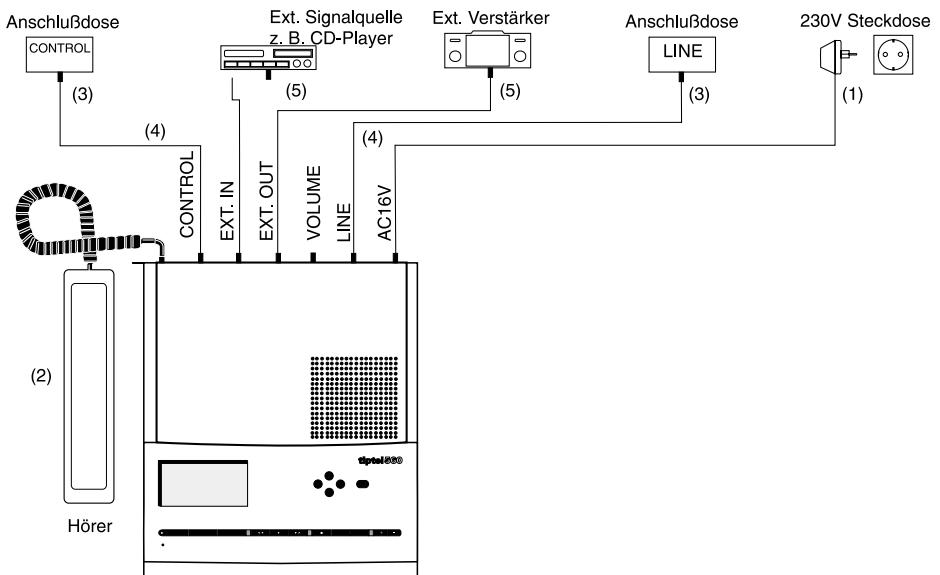

## Inbetriebnahme (Fortsetzung)

1. Anschlussdose "LINE" verdrahten.  
Den potentialfreien 600 Ohm Ausgang (Anschlussdose Klemmen BL/BK) an die TK-Anlage anschließen.

Der 10 Ohm Ausgang (Anschlussdose Klemmen WH/YL) darf nur auf potentialfreie Eingänge nachfolgender Geräte aufgeschaltet werden.

2. Bei Bedarf externe Signalquelle anschließen. Überspielkabel mit dem Klinkenstecker in die Buchse "EXTERN IN" stecken.
3. Falls erforderlich, externe Verstärkeranlage anschließen. Überspielkabel mit dem Klinkenstecker in die Buchse "EXTERN OUT" stecken.
4. Wenn die Steuerung über externe Signale (nicht bei allen TK-Anlagen vorhanden) gewünscht ist, verdrahten Sie die Anschlussdose "CONTROL" (siehe Abbildung).

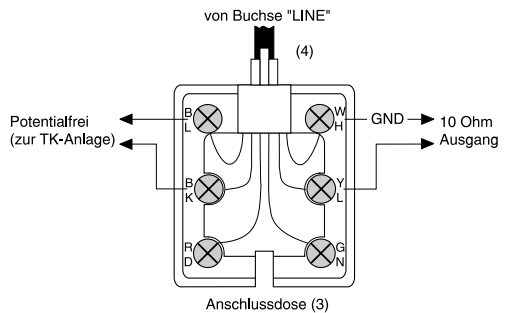

5. Wenn gewünscht, Hörer einstecken. Der interne Lautsprecher und das Mikrofon werden automatisch abgeschaltet. Aufsprechen und Wiedergabe der Ansagen werden jetzt über den Hörer durchgeführt.
6. Steckernetzteil einstecken.
7. Taste "Start" drücken. Die Leuchtdiode leuchtet auf. Die Musik und Ansage der Grundeinstellung bzw. die individuell aufgenommene Musik und Ansage stehen an der Buchse "LINE" und "EXTERN OUT" zur Verfügung.
8. Probeanruf durchführen und den gewünschten Pegel mit dem Drehknopf "Volume" einstellen.

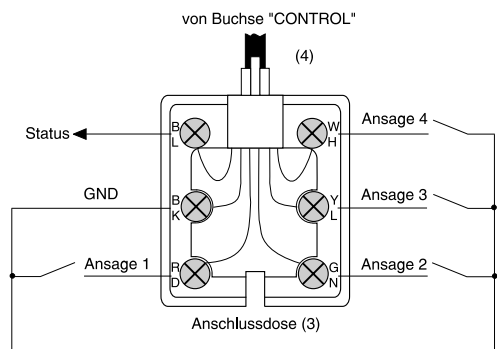

## Inbetriebnahme (Fortsetzung)

### Auslieferungszustand

---

Ihr tiptel 560 wird mit folgender Grundeinstellung ausgeliefert:

Ansagekapazität .....	4 Minuten
Intervall .....	20 Sekunden
Musik .....	Intern (fest eingebautes Musikstück)
Auswahl .....	Ansage 1 (fest eingebauter Ansagetext in englischer Sprache)

### Funkuhr (ist nicht für alle Länder gültig)

---



Ihr tiptel 560 ist mit einem Funkuhrempfänger ausgestattet. Bei gutem Empfang stellt sich die Uhr nach dem ersten Einschalten automatisch. Wie bei einem Radiogerät ist der Empfang stark von Ort und Lage abhängig. Sollte bei Ihnen kein Empfang möglich sein, kann die Uhr auch manuell eingestellt werden (siehe Einstellungen).

# Einstellungen

## Landessprache (gilt nicht für die deutsche Version)





---

Die Mitteilungen auf der Anzeige können zwischen 6 Sprachen (deutsch, englisch, französisch, italienisch, spanisch und holländisch) umgeschaltet werden.

1. **"Zeitst." und "Test" gleichzeitig drücken.** *In der Anzeige erscheint das Sprachmenü.*
2. Mit  oder  gewünschte Sprache auswählen. *Der Pfeil springt auf die gewünschte Sprache.*
3.  drücken. *Die ausgewählte Sprache wird übernommen. In der Anzeige erscheint der Grundzustand.*

## Einstellmöglichkeiten

---

- Uhrzeit einstellen** Wenn die Uhr in der Anzeige blinkt, war Ihr tiptel 560 zu lange vom Netz getrennt, und die Uhr kann neu eingestellt werden.
- Wochentag einstellen** Der Wochentag kann wie die Uhrzeit nach einem längeren Netzausfall neu eingestellt werden.
- Ansagekapazität** 4 Minuten oder 8 Minuten. Die Zeit, die für die Ansagen und die Wartemusik zusammen zur Verfügung steht, kann auf 4 oder 8 Minuten gestellt werden. Bei der Einstellung "4 Minuten" erhöht sich die Wiedergabequalität.
- Intervall** 0 Sekunden bis 60 Minuten. Die Zeit zwischen den Ansaageinblendungen kann von 0 Sekunden bis 60 Minuten individuell eingestellt werden. Bei Einstellungen kleiner 5 Sekunden gibt es keine Musikeinblendungen.
- Musik** Intern oder extern. Bei der Einstellung "Intern" wird das fest eingebaute Musikstück bzw. Ihre individuelle Musikaufnahme aus dem internen Speicher vorgespielt. Die Einstellung "Extern" ermöglicht die Musikeinspeisung über die Buchse "Extern" von einer externen Tonquelle, z. B. von einem CD-Player.
- Codeschloss** Der Code ist eine 1- bis 4-stellige Zahl von 0 bis 9999. Mit dem Code "- - - -" wird diese Funktion ausgeschaltet. Das Codeschloss ermöglicht Ihnen, das Gerät vor ungewollter Benutzung zu schützen. Nach Eingabe eines Codes ist das Gerät abgeschlossen. Zum Aufschließen muß der Code über die Tasten , , ,  und  erneut eingegeben werden.

# Einstellungen (Fortsetzung)

## Einstellmenü

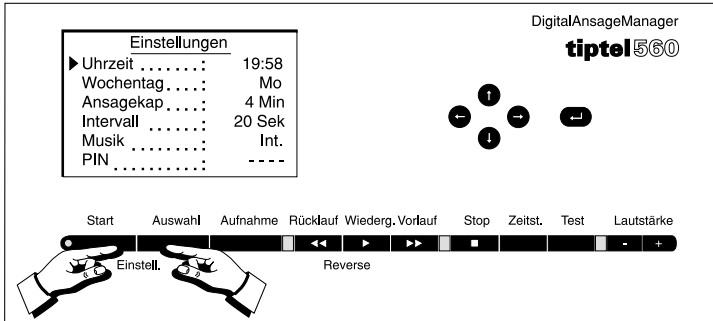

1. "Start" und "Auswahl" gleichzeitig drücken. *In der Anzeige erscheint das Einstellmenü.*
2. Mit oder gewünschten Menüpunkt auswählen. *Der Pfeil springt auf den gewünschten Menüpunkt.*
3. drücken. *Der Pfeil blinkt.*
4. Mit oder gewünschten Zustand oder Ziffer einstellen. Bei Uhrzeit bzw. PIN mit oder zusätzlich gewünschte Eingabestelle selektieren. *In der Anzeige erscheinen die verschiedenen Einstellmöglichkeiten oder Ziffern. Ein Strich erscheint unter der jeweiligen Eingabestelle.*
5. Mit Einstellung übernehmen. *Der Pfeil hört auf zu blinken.*
6. Weitere Einstellungen, wie ab Punkt 2 beschrieben, eingeben oder zum Verlassen des Einstellmenüs Stopp-Taste drücken. *In der Anzeige erscheint der Grundzustand.*

## Kontrast

Der Kontrast der Anzeige kann im Grundzustand des Gerätes eingestellt werden.

1. Mit oder gewünschten Kontrast einstellen. *Der Kontrast der Anzeige ändert sich.*

## Ansagen und Musik aufnehmen

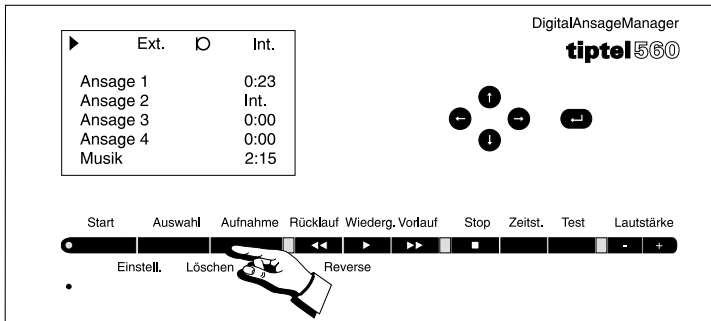

1. "Aufnahme" drücken.

*In der Anzeige erscheint das Aufnahmemenü. Ein blinkender Pfeil markiert die eingestellte Signalquelle, von der aufgenommen werden soll.*

2. Mit  oder  gewünschte Signalquelle aussuchen.

*Der Pfeil springt auf die gewünschte Signalquelle: externer Eingang, Mikrofon oder interne Texte bzw. interne Musik.*

3.  drücken.

*Die gewünschte Signalquelle wird übernommen. Der Pfeil leuchtet konstant.*

4. Mit  oder  gewünschte Ansage bzw. Musik auswählen.

*Ein Pfeil springt auf die gewünschte Ansage bzw. den Musikspeicher.*

5.  drücken.

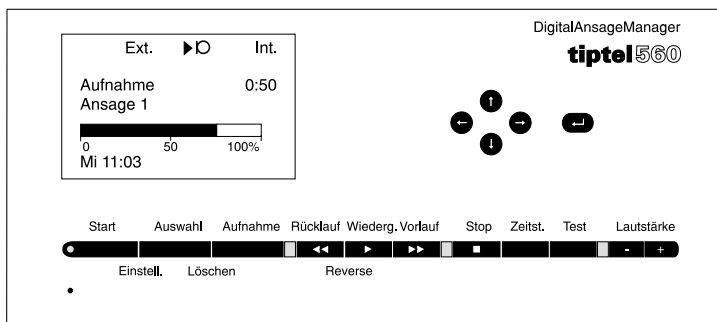

*In der Anzeige erscheint "Aufnahme...", die Aufnahme beginnt. Die alte Ansage bzw. Musik wird gelöscht.*

## Ansagen und Musik aufnehmen (Fortsetzung)



**Bei Aufnahme über den externen Eingang Signalquelle starten.**

**Bei Aufnahme vom Mikrofon mit dem Aufsprechen beginnen (sprechen Sie aus ca. 25 cm ins Mikrofon).**

**Bei einer internen Aufnahme einer Ansage mit ,  und  gewünschten Ansagetext auswählen und übernehmen.**

- Zum Unterbrechen der Aufnahme kann "Aufnahme" gedrückt werden. Zum Weiterführen der Aufnahme "Aufnahme" erneut drücken.**
- Nach Aufnahme  drücken.**
- Weitere Aufnahmen wie ab Punkt 2 beschrieben durchführen, oder zum Verlassen des Aufnahmemenüs "Stopp" drücken.**

*Die Anzeige zeigt die Minuten und Sekunden an, die bereits aufgenommen wurden, der Balken zeigt die verbleibende Speicherkapazität für alle Ansagen inkl. Musik an. Der Lautsprecher ist zur Kontrolle eingeschaltet.*

*In der Anzeige erscheinen die 6 fest eingebauten, verschiedensprachigen Ansagetexte.*

*In der Anzeige erscheint "Pause".*

*Die Aufnahme wird fortgesetzt.*

*Die Aufnahme ist beendet. Die Ansage wird zur Kontrolle wiedergegeben.*

*In der Anzeige erscheint der Grundzustand.*

## Auswahl der Ansagen für die Wiedergabe

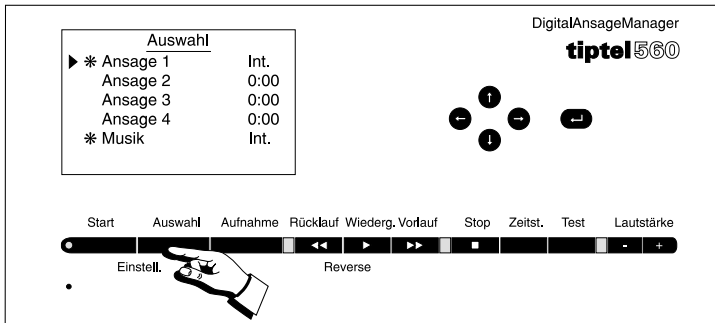





1. "Auswahl" drücken.

*In der Anzeige erscheint das Auswahlmenü.*

2. Mit  oder  gewünschte Ansaage bzw. Musik selektieren.

*Der Pfeil springt auf die gewünschte Ansaage bzw. Musik.*

Falls gewünscht, können Sie die selektierte Ansaage durch Drücken der Taste "Test" probenhören. Lautstärke mit  und  einstellen.

3. Zum Übernehmen  drücken.  
Zum Ausschalten einer Ansaage oder der Musik  erneut drücken.

*Es erscheint ein Stern.*

*Der Stern erlischt.*

4. Zum Verlassen des Auswahlmenüs "Stopp" drücken.

*In der Anzeige erscheint der Grundzustand.*



### Hinweis:

Haben Sie mehrere Ansagen übernommen, so werden diese bei "Start" nacheinander abgespielt. Zwischen den Ansagen erfolgen Musikeinblendungen.

## Auswahl der Ansagen für die Wiedergabe (Fortsetzung)

### Löschen



---

1. "Auswahl" drücken. *In der Anzeige erscheint das Auswahlmenü.*
2. Mit  oder  gewünschte Ansage bzw. Musik selektieren. *Der Pfeil springt auf die gewünschte Ansage bzw. Musik.*
3. Tastenkombination "Löschen" ("Auswahl" und "Aufnahme" gleichzeitig) drücken. *In der Anzeige erscheint "löschen". Die selektierte Ansage bzw. Musik wird gelöscht.*

#### Hinweis:

Während des Löschvorgangs ist das Gerät nicht bedienbar.

## Test der ausgewählten Ansage(n) und Musik

- "Test" drücken. *In der Anzeige erscheinen die eingestellten Ansagen und das Intervall, in dem die Ansagen in die Musik eingeblendet werden.*
- Gewünschte Lautstärke mit  und  einstellen. *Die aktuelle Ansage und Musik werden wiedergegeben.*

## Start und Stop der Ansage(n) und Musik

1. "Start" drücken. *In der Anzeige erscheinen die eingestellten Ansagen und das Intervall, in dem die Ansagen in die Musik eingeblendet werden. Die ausgewählte(n) Ansage(n) und Musik werden auf Buchse "LINE" wiedergegeben. Zur Kontrolle leuchtet die Leuchtdiode in der Starttaste.*
2. Zum Ausschalten "Stopp" drücken. *Die Wiedergabe stoppt, und die Leuchtdiode erlischt.*

## Zeitsteuerung der Ansagen

Die Zeitsteuerung hat bis zu 10 Schaltzeiten, bei denen die Ansagen ein-, aus- bzw. umgeschaltet werden können. Wünschen Sie Musik zwischen den Ansageintervallen, muß dies vorher im Auswahlnenü eingestellt werden.

### Einstellmöglichkeiten für die Zeitsteuerung

#### Wochentag

Hier können Sie die Wochentage einstellen, an denen die Ansage umgeschaltet wird. Striche bedeuten, dass an diesem Tag keine Änderung erfolgen soll.



#### Schaltzeit

Hier stellen Sie die Uhrzeit ein, zu der die Ansage umgeschaltet wird. Striche bedeuten, dass keine Schaltzeit programmiert ist.

#### Ansage







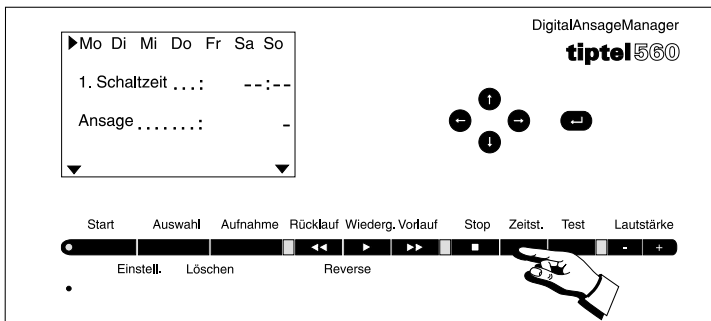

1, 2, 3, 4, 1 + 2, 3 + 4 oder -. Der Strich bedeutet Wartemusik ohne Ansage.

### Zeitsteuerung einstellen

Die Dreiecke in der unteren Zeile der Anzeige weisen auf weitere Schaltzeiten hin, die Sie mit  oder  erreichen können.



## Zeitsteuerung der Ansagen (Fortsetzung)

1. "Zeitst." für 2 Sekunden drücken. *In der Anzeige erscheint das Zeitsteuerungsmenü mit der 1. Schaltzeit.*
2. Mit  oder  gewünschte Zeile auswählen. *Der Pfeil zeigt auf die selektierte Zeile.*
3.  drücken. *Der Pfeil blinkt.*
4. Mit  oder  gewünschten Zustand oder Ziffer einstellen. *In der Anzeige erscheinen die verschiedenen Einstellmöglichkeiten.*  
  
Bei den Zeilen mit mehreren Eingabestellen (Wochentage, Schaltzeit) mit  oder  nächste Eingabestelle selektieren. *Der Marker erscheint unter der jeweiligen Eingabestelle.*
5. Mit  Einstellung übernehmen. *Der Pfeil hört auf zu blinken.*
6. Weitere Einstellungen bzw. Schaltzeiten wie ab Punkt 2 beschrieben eingeben.
7. Zum Verlassen des Zeitsteuerungsmenüs "Stopp" drücken. *In der Anzeige erscheint der Grundzustand.*

### Hinweis:

Einzelne Schaltzeiten können mit der Tastenkombination "Löschen" ("Auswahl" und "Aufnahme" gleichzeitig gedrückt) gelöscht werden.

## Zeitsteuerung der Ansagen (Fortsetzung)

### Beispiele für die Zeitsteuerung

Sie möchten, dass während der Woche von 8.00 Uhr bis 12.00 Uhr Ansage 1, von 12.00 Uhr bis 14.00 Uhr Ansage 3 und von 14.00 Uhr bis 18.00 Uhr Ansage 2 läuft. Nach 18.00 Uhr und am Samstag und Sonntag soll Ansage 4 laufen. Hierzu sind 4 Schaltzeiten erforderlich.

▶ Mo Di Mi Do Fr -- --
1. Schaltzeit,...: 08:00
Ansage.....: 1
▼

▶ Mo Di Mi Do Fr -- --
2. Schaltzeit,...: 12:00
Ansage.....: 3
▼▲

▶ Mo Di Mi Do Fr -- --
3. Schaltzeit,...: 14:00
Ansage.....: 2
▼▲

▶ Mo Di Mi Do Fr -- --
4. Schaltzeit,...: 18:00
Ansage.....: 4
▼▲

## Zeitsteuerung der Ansagen (Fortsetzung)

### Ein-/Ausschalten der Zeitsteuerung

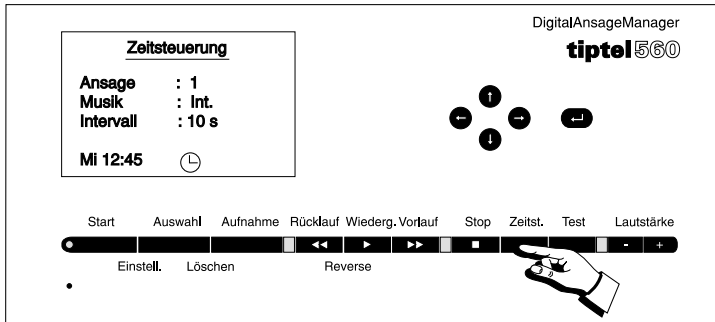

**1. "Zeitst." drücken.**

*In der Anzeige erscheint das Uhrensymbol für Zeitsteuerung. Die aktuelle, in der Zeitsteuerung eingegebene, Ansage wird eingestellt und auf Buchse "LINE" wiedergegeben. Zur Kontrolle leuchtet die Leuchtdiode in der Starttaste.*

**2. Zum Ausschalten der Zeitsteuerung "Stopp"drücken.**

*Das Uhrensymbol erlischt. In der Anzeige erscheint der Grundzustand.*

## Steuerung über externe Signale

Die Ansagen können auch über externe potentialfreie Kontakte ein-, aus- bzw. umgeschaltet werden. Der manuelle Start und die Zeitsteuerung haben Vorrang vor den externen Signalen. Der interne Statuskontakt ist während der Ansagen und der Musik geschlossen und gibt Auskunft, ob die Wiedergabe läuft. Bei jeder Wiederholung öffnet der Statuskontakt für ca. 100 ms.

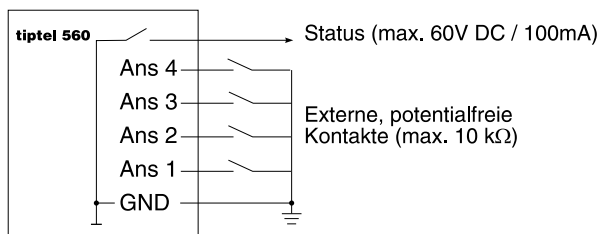

### Funktion:

**Ansagekontakt kurz geschlossen (bis zu 1 Sekunde).**

*Entsprechende Ansage wird 1 mal komplett wiedergegeben.*

**Ansagekontakt lang geschlossen (über 1 Sekunde).**

*Entsprechende Ansage wird so lange wiedergegeben, bis der Kontakt wieder geöffnet wird.*

### Hinweis:

Wünschen Sie Musik zwischen den Ansageintervallen muss dies vorher im Auswahlmenü eingestellt werden.

## Technische Daten

### Abmessungen (B x H x T)

tiptel 560 . . . . .	: 225 x 75 x 260 mm
Steckernetzteil . . . . .	: 58 x 67 x 48 mm

### Gewicht

tiptel 560 . . . . .	: 1450 g
Steckernetzteil . . . . .	: 350g

### Betriebsspannung

Steckernetzteil . . . . .	: 230V 50 Hz
Leistungsaufnahme . . . . .	: 11 VA

Umgebungstemperatur . . . . .	: 0° - 40°C
-------------------------------	-------------

Ansagen . . . . .	: digital gespeichert (ADPCM 8/16 KHz)
Aufnahmekapazität . . . . .	: 4 Min/8 Min.
Datenerhalt nach	
Netzausfall . . . . .	: > 10 Jahre
Funkuhrempfänger . . . . .	: DCF-77
Gangreserve der Uhr . . . . .	: > 1 Tag

### Ausgänge

Pegel einstellbar . . . . .	: 775 mV max.
Potentialfreier Ausgang "LINE" . . . . .	: 600 Ohm
Niederohmiger Ausgang "LINE" . . . . .	: 10 Ohm
Audioausgang "EXTERN OUT" . . . . .	: 10 K Ohm

### Eingang "EXTERN IN"

Empfindlichkeit . . . . .	: 150 mV
Innenwiderstand . . . . .	: 47 K Ohm

## Gewährleistung

Ihre Ansprechstelle für Leistungen aus Gewährleistungsverpflichtungen ist der Fachhändler, bei dem Sie das Gerät erworben haben.

Die TIPTEL AG leistet für Material und Herstellung des Telekommunikationsendgerätes eine Gewährleistung von 2 Jahren ab der Übergabe.

Dem Käufer steht im Mangelfall zunächst nur das Recht auf Nacherfüllung zu. Die Nacherfüllung beinhaltet entweder die Nachbesserung oder die Lieferung eines Ersatzproduktes. Ausgetauschte Geräte oder Teile gehen in das Eigentum des Händlers über.

Bei Fehlschlägen der Nacherfüllung kann der Käufer entweder Minderung des Kaufpreises verlangen oder von dem Vertrag zurücktreten.

Der Käufer hat festgestellte Mängel dem Händler unverzüglich mitzuteilen. Der Nachweis des Gewährleistungsanspruchs ist durch eine ordnungsgemäße Kaufbestätigung (Kaufbeleg, ggf. Rechnung) zu erbringen.

Der Gewährleistungsanspruch erlischt, wenn durch den Käufer oder nicht autorisierte Dritte in das Gerät eingegriffen wird. Schäden, die durch unsachgemäße Behandlung, Bedienung, Aufbewahrung, sowie durch höhere Gewalt oder sonstige äußere Einflüsse entstehen, fallen nicht unter die Gewährleistung.

Die Gewährleistung umfasst keine Verbrauchsmaterialien (z. B. Batterien) und Mängel, die den Wert oder die Gebrauchstauglichkeit nur unerheblich beeinträchtigen.

Durch Transport entstandene Schäden sind bei dem Versandunternehmen geltend zu machen.

Hinweis zur Abwicklung:

Instandsetzungen erfolgen grundsätzlich nur im TIPTEL-Service. Durch unseren 48-Stunden-Instandsetzungsservice erhalten Sie ein Reparaturgerät oder Austauschgerät in der Regel nach 2 Arbeitstagen zuzüglich der üblichen Versandlaufzeiten zurück. Durch eine Gewährleistungsreparatur tritt weder für die ersetzten Teile noch für das Gerät eine Verlängerung der Gewährleistungszeit ein. Diese Gewährleistung ist nicht übertragbar und erlischt, wenn das Gerät in zweite Hand übergeht. Sie erlischt ebenfalls, wenn an dem Gerät von fremder Hand Eingriffe vorgenommen, oder die am Gerät befindliche Seriennummer entfernt oder unleserlich gemacht wurde. Das Gerät ist mit einem Gewährleistungssiegel versehen. Bitte achten Sie darauf, dass dieses nicht beschädigt wird, da sonst Ihr Gewährleistungsanspruch ebenfalls erlischt.

Ergänzend gelten die allgemeinen Geschäftsbedingungen der TIPTEL AG, die für einen Händler Vertragsbestandteil sind. Bei einer Beanstandung ist das defekte Produkt mit einer Fehlerbeschreibung und dem Kaufbeleg an folgende Anschrift einzusenden.

### **In Deutschland:**

TIPTEL AG  
Service  
Halskestraße 1  
40880 Ratingen

### **In Österreich:**

Tiptel GmbH  
Service  
Tenschertstraße 5  
1230 Wien

### **In der Schweiz:**

Tiptel AG  
Service  
Bahnstrasse 46  
8105 Regensdorf

Im Garantiefall erfolgt der Rückversand auf Kosten der TIPTEL AG.

## Gewährleistung

### Service

Sie haben ein modernes Produkt der TIPTTEL AG erworben, welches in Ratingen bei Düsseldorf entwickelt und hergestellt wurde. Unsere hochmoderne Fertigung sichert gleich bleibend höchste Qualität. Dies bestätigt unsere Zertifizierung nach DIN EN ISO 9001.

Sollten einmal Probleme auftreten oder haben Sie Fragen zur Bedienung des Gerätes, wenden Sie sich bitte an Ihren Fachhändler. Dieser ist innerhalb der Gewährleistungszeit Ihr Ansprechpartner. Die TIPTTEL AG hat für den technischen Support des Fachhandels eine spezielle Rufnummer eingerichtet, so dass dieser Sie qualifiziert beraten kann.

Sollte Ihnen Ihr Händler nicht weiterhelfen, können Sie sich auch direkt an die TIPTTEL AG wenden. Erste Informationen erhalten Sie auf unseren unten genannten Internetseiten in der Rubrik Support unter "FAQ - Häufig gestellte Fragen". Außerdem erreichen Sie die erfahrenen Mitarbeiter unseres technischen Supports auch per eMail, Fax oder telefonisch während der angegebenen Zeiten:

#### In Deutschland:

www.tiptel.de  
support@tiptel.de

8.00 bis 18.00 Uhr (Mo-Fr)

Telefon 0 18 05 - 84 78 35\*  
Vanity 0 18 05 - TIPTTEL\*  
Telefax 0 18 05 - 84 78 49\*

#### In Österreich:

www.tiptel.at  
tiptel.service@aon.at

8.00 bis 17.00 Uhr (Mo-Do),  
8.00 bis 14.00 Uhr (Fr)

Telefon 0900 940 945  
Telefax 01 / 616 78 71 - 21

#### In der Schweiz:

www.tiptel-online.ch  
service@tiptel-online.ch

8.00 bis 17.00 Uhr (Mo-Fr)

Telefon 01 / 884 01 80  
Telefax 01 / 843 13 23

\* 0,12 € pro Minute

Fragen zum Telefonanschluss richten Sie bitte an Ihren Netzbetreiber.

### Umweltverträglichkeit

Bei bestimmungsgemäßem Gebrauch kann kein Kontakt zu gesundheitsgefährdenden Stoffen entstehen. Die in diesem Gerät verarbeiteten Kunststoffe bestehen aus teilrecyceltem Granulat. Die Verpackungen enthalten keine Kunststoffe. Es wird ausschließlich Karton und Papier aus teilrecyceltem Material verwendet.

### CE-Zeichen

Hiermit erklärt die Tiptel AG, dass das Gerät alle grundlegenden Anforderungen der europäischen Richtlinie 1999/5/EG erfüllt.

Die Konformität wird durch das CE-Zeichen auf dem Gerät bestätigt. Weitere Details zur Konformitätserklärung finden Sie auf folgender Internet-Adresse: <http://www.tiptel.de>







# Index

Abmessungen	19	Technische Daten	19
Ansagen und Musik aufnehmen	10	Technischer Support	21
Ansage	10-17	Test der ausgewählten Ansage(n)	13
Ansagekapazität	7,8	Uhrzeit einstellen	8
Ansagekontakt	18	Umweltverträglichkeit	21
Anschluss	5	Wandmontage	5
Anschlussdose	6	Wartemusik	14
Ausgänge	19	Wochentag einstellen	8
Auswahl der Ansagen	12	Zeitsteuerung der Ansagen	14-17
Auslieferungszustand	7	Zeitsteuerung einstellen	14-15
Beispiele für die Zeitsteuerung	16		
Betriebsspannung	19		
CE-Zeichen	21		
Codeschloss	8		
Ein-/Ausschalten der Zeitssteuerung	17		
Einleitung	4		
Einstellmenü	9		
Einstellmöglichkeiten	8		
Einstellungen	8-9		
Flash-Technologie	4		
Funkuhr	7		
Gewährleistung	20-21		
Gewicht	19		
Grundeinstellung	7		
Individuelle Aufnahme	4		
Inbetriebnahme	5-7		
Intervall	8		
Konformität	21		
Kontrast	9		
Landessprache	8		
Lautstärke	13		
Lieferumfang	5		
Löschen der Ansagen	13		
Musik	8		
Potentialfreie Eingänge	6		
Potentialfreie Kontakte	18		
Schaltzeiten	14,15		
Schaubild	3		
Service	21		
Speicherkapazität	11		
Sprachmenü	8		
Start und Stopp der Ansage(n)	13		
Steuerung über externe Signale	18		









### **Ansagen und Musik aufnehmen:**

- "Aufnahme" drücken.
- Mit  oder  Aufnahmequelle aussuchen und mit  übernehmen.
- Mit  und  Ansage bzw. Musik auswählen und mit  übernehmen.
- Nach Aufnahme  drücken.
- Zum Verlassen des Aufnahmemenüs "Stop" drücken.



---

### **Auswahl der Ansagen:**

- "Auswahl" drücken.
- Mit  oder  Ansage bzw. Musik selektieren und mit  übernehmen.
- Zum Ausschalten einer Ansage oder der Musik  erneut drücken.
- Zum Verlassen des Auswahlmenüs "Stop" drücken.

---

### **Test der ausgewählten Ansage(n) und Musik:**

- "Test" drücken. Mit  und  gewünschte Lautstärke einstellen.

---

### **Start und Stop der Ansage(n) und Musik:**

- "Start" drücken.
- Zum Ausschalten "Stop" drücken.

---







### **Kontrast der Anzeige einstellen:**

- Mit  oder  gewünschten Kontrast einstellen.









### **Ansagen und Musik aufnehmen:**

- "Aufnahme" drücken.
- Mit  oder  Aufnahmequelle aussuchen und mit  übernehmen.
- Mit  und  Ansage bzw. Musik auswählen und mit  übernehmen.
- Nach Aufnahme  drücken.
- Zum Verlassen des Aufnahmemenüs "Stop" drücken.



---

### **Auswahl der Ansagen:**

- "Auswahl" drücken.
- Mit  oder  Ansage bzw. Musik selektieren und mit  übernehmen.
- Zum Ausschalten einer Ansage oder der Musik  erneut drücken.
- Zum Verlassen des Auswahlmenüs "Stop" drücken.

---

### **Test der ausgewählten Ansage(n) und Musik:**

- "Test" drücken. Mit  und  gewünschte Lautstärke einstellen.

---

### **Start und Stop der Ansage(n) und Musik:**

- "Start" drücken.
- Zum Ausschalten "Stop" drücken.

---

### **Kontrast der Anzeige einstellen:**

- Mit  oder  gewünschten Kontrast einstellen.



**TIPTEL AG**

Halskestrasse 1  
D - 40880 Ratingen

Hotline:

Telefon: 0 18 05 - 84 78 35 \*

Vanity Tel: 0 18 05 - tiptel\*

Fax: 0 18 05 - 84 78 49 \*

E-mail: support@tiptel.de

Internet: www.tiptel.de

**International:**

E-mail: export@tiptel.de

Internet: www.tiptel.com

\*0,12 € pro Minute

**Tiptel b.v.**

Camerastraat 2

NL - 1322 BC Almere

Telefoon: 0900 - BELTIPTEL of  
0900 - 2358478 (niet gratis)

Fax: 036 - 53 678 81

E-mail: info@tiptel.nl

Internet: www.tiptel.nl

**Tiptel sarl**

23, avenue René Duguay Trouin

F - 78960 Voisins le Bretonneux

Tél : 01 - 39 44 63 30

Fax : 01 - 30 57 00 29

E-mail : support@tiptel.fr

Internet : www.tiptel.fr

**Tiptel NV/SA**

Leuvensesteenweg 510 bus 4

B - 1930 Zaventem

Telefoon: 0903 - 99 333 (1,12 EURO/min)

Fax: 02 - 714 93 34

E-mail: tech@tiptel.be

Internet: www.tiptel.be

**Tiptel GmbH**

Tenschertstraße 5

A - 1230 Wien

Telefon: 01 - 616 78 71

Fax: 01 - 616 78 71-22

E-mail: office@tiptel.at

Internet: www.tiptel.at

**Tiptel AG**

Bahnstrasse 46

CH - 8105 Regensdorf

Telefon: 01 - 884 01 80

Fax: 01 - 843 13 23

E-mail: tiptel@tiptel-online.ch

Internet: www.tiptel-online.ch

01/04 (D)

EDV 4931709